



inspireert jouw verhaal

## INHOUDSOPGAVE

<b>1. Welkom in de derde graad</b>	<b>1</b>
<b>2. Het opvoedingsproject en missie</b>	<b>2</b>
<b>3. Leerloopbaan doorheen het SGI</b>	<b>3</b>
3.1 Algemene doelstellingen van de studierichtingen in de derde graad	4
3.2 De studierichtingen in de derde graad aso	5
3.3 De lessentabellen in de derde graad 2020-2021	7
3.4 Toelichting bij de studierichtingen in de derde graad	9
3.5 Eigenheid van enkele vakken in de aso-studierichtingen	14
3.6 Hoe verantwoord kiezen?	19
3.7 Wat na de derde graad?	21
<b>4. Inschrijvingsbeleid in onze school</b>	<b>22</b>
4.1 Herbevestiging van de inschrijving	22
4.2 Inschrijving van instromers	22
<b>5. Leerlingen- en studiebegeleiding</b>	<b>22</b>
5.1 Verschillende invalshoeken van zorg voor de leerlingen	22
5.2 Zorg tijdens allerhande activiteiten	23
5.3 Leerlingenbespreking	23
5.3.1 Cel leerlingenbegeleiding	23
5.3.2 Klassenraden	23
5.3.3 Oudercontacten	23
<b>6. Leerlingenevaluatie</b>	<b>24</b>
6.1 Rapporten dagelijks werk en syntheserapporten	24
6.2 De evaluerende klassenraad	24
6.3 De delibererende klassenraad	24
<b>7. Praktisch</b>	<b>25</b>
7.1 Algemeen schoolreglement	25
7.2 Openingsuren van de school	25
7.3 Dagorde	25
7.4 Studie	25
7.5 Secretariaat	26
7.6 Boeken en schriften	26
7.7 Schoolrekening	26
7.8 Schoolverzekering	26
7.9 Rafter	27
7.10 Centrum voor leerlingenbegeleiding (CLB)	27
7.11 Extra activiteiten	27
7.12 Internet	28
7.13 Infoflash	28
7.14 E-learning	28
7.15 Naschoolse sport	28
7.16 Jeugdkampen – jeugdreizen	29
7.17 Leerlingenmobiliteit	30
7.18 Busvervoer	32
7.18.1 Busritten in eigen beheer	32
7.18.2 Aanbod vanwege De Lijn Vlaams-Brabant	32
<b>8. De scholengemeenschap “Kardinaal Cardijn”</b>	<b>33</b>

# 1. Welkom in de derde graad

Beste leerling

Wanneer je succesvol de tweede graad hebt beëindigd, kan je het eerste jaar van de derde graad in het secundair onderwijs aanvatten.

Je merkt zelf dat je studiekeuze hoe langer hoe sterker doorweegt op je toekomst.

De studierichting van de derde graad is in grote mate bepalend voor je studiekeuze in het hoger onderwijs. De persoonlijke inzet en de eigen verantwoordelijkheid groeien en de studiekeuze zal je vooral "zelf moeten doen". Jij zal achteraf je keuze ook moeten waarmaken.

Vanuit de school mag je rekenen op ondersteuning. Voor die opdracht willen we ons inzetten, elke dag opnieuw.

In deze brochure informeren we je over de inhoud van de studierichtingen die we in onze school in de derde graad aanbieden. We willen je vragen deze informatie samen met je ouders grondig door te nemen.

Laat je niet leiden door de keuze van je vrienden of vriendinnen. Op het einde van de tweede graad heeft de delibererende klassenraad een advies geformuleerd. Wij raden dan ook sterk aan hiermee rekening te houden.

Het gaat om jouw toekomst.

Praat met je leerkrachten en de CLB-adviseurs over je studiekwaliteiten en -beperkingen, om zo een juist inzicht te verwerven in je studiemogelijkheden.

Raadpleeg eventueel [www.onderwijskiezer.be](http://www.onderwijskiezer.be).

We hopen dat deze informatie je kan helpen.

Je leerkrachten en het directieteam

## 2. Het opvoedingsproject en missie

In het opvoedingsproject van het Sint-Godelieve-Instituut vind je de spiritualiteit van de Zusters van de Christelijke Scholen van Vorselaar.

De stichter Donche wilde in Jezus' voetsporen treden en koos uit het evangelie een zestal basishoudingen als pijlers voor zijn opvoedingsproject.

Hij beklemtoonde dat goede opvoeding:

- \* gericht is op het leven van concrete kinderen of jongeren;
- \* streeft naar een totale persoonsvorming;
- \* getuigt van een voorkeurliefde voor de zwaksten;
- \* steunt op een persoonsbevorderende relatie;
- \* een bijzondere zorg betoont voor geloofsopvoeding;
- \* veel van haar kracht haalt uit samenwerking en communio.

### Onze missie

**Geworteld in een rijke traditie en vanuit een christelijke beleving inspireert het Sint-Godelieve-Instituut het verhaal van elke leerling.**

Wij willen als aso-school van de Zusters van Vorselaar een referentie zijn in het Pajottenland waar leerlingen een **brede vorming** krijgen en hun talenten maximaal kunnen ontplooiën in een **uitdagende leeromgeving**.

Als team willen wij vanuit een **warme betrokkenheid** de leerlingen met **zorg en respect** voor ieders eigenheid begeleiden in hun groei naar geëngageerde wereldburgers.

Een **open dialoog** draagt ertoe bij dat leerlingen, ouders en schoolmedewerkers graag komen leren, leven en werken.

### 3. Leerloopbaan doorheen het SGI

#### EERSTE GRAAD

1 <sup>e</sup> en 2 <sup>e</sup> jaar		
1A		1A+LATIJN
2A basisoptie ECONOMIE EN ORGANISATIE	2A basisoptie MODERNE TALEN EN WETENSCHAPPEN	2A basisoptie KLASSIEKE TALEN LATIJN

#### TWEEDE GRAAD

3 <sup>e</sup> en 4 <sup>e</sup> jaar		
ECONOMIE	LATIJN	WETENSCHAPPEN

#### DERDE GRAAD

5 <sup>e</sup> en 6 <sup>e</sup> jaar							
ECONOMIE-MODERNE TALEN	ECONOMIE-WISKUNDE	LATIJN-MODERNE TALEN	LATIJN-WETENSCHAPPEN	LATIJN-WISKUNDE	MODERNE TALEN-WETENSCHAPPEN	MODERNE TALEN-WISKUNDE	WETENSCHAPPEN-WISKUNDE

### 3.1 Algemene doelstellingen van de studierichtingen in de derde graad

In de derde graad aso wordt de leerstof meer vanuit een theoretische visie benaderd. Er is een duidelijk verschil met de meeste studierichtingen van de derde graad tso, waar de toepassing en de praktische gerichtheid de bovenhand nemen.

Op het einde van de derde graad zou je in staat moeten zijn de leerstof:

- te synthetiseren, te schematiseren, te structureren; deze bekwaamheid dient tot uiting te komen in notities, persoonlijk werk, huistaken en in schriftelijke en mondelinge proeven;
- toe te passen in oefeningen, te integreren in aanverwante vakgebieden, te situeren in een breder kader;
- te reproduceren, zinvol te becommentariëren;
- toe te passen in een scriptie in het Nederlands of in een moderne vreemde taal.

Je zou ook de niet-cognitieve vaardigheden moeten bezitten die nodig zijn om in het hoger onderwijs verder te studeren:

- studiemotivatie en keuzerijpheid;
- studie-inzet en werklust, die blijken uit de regelmaat en de stiptheid bij taken en persoonlijk werk;
- kritische zin en zelfstandigheid:
  - op een eigen, zelfstandige en persoonlijke manier opdrachten afhandelen;
  - een eigen opinie durven verdedigen en weten te verwoorden (geen oppervlakkigheid);
- taalvaardigheid, zodat je de kennis op een vlotte manier kan uitdrukken en rustig weet te beargumenteren; je moet met precisie en de nodige nuanceringen je gedachten weten te verwoorden;
- vermogen tot beoordeling, d.w.z. jezelf nauwkeurig en objectief kunnen evalueren;
- werkplanning en zelfcontrole;
- volharding en doorzettingsvermogen;
- brede culturele interesse; een enge belangstelling die uitsluitend gericht is op één enkele specialiteit is niet voldoende om met kans op slagen hogere studies aan te vangen.

Het spreekt voor zich dat ook de studiemethode die je je eigen maakt en die je flexibel moet weten te hanteren, een belangrijke factor is.

### 3.2 De studierichtingen in de derde graad aso

ECONOMIE-MODERNE TALEN (EMT)

ECONOMIE-WISKUNDE (EWI)

LATIJN-MODERNE TALEN (LMT)

LATIJN-WETENSCHAPPEN (LWE)

LATIJN-WISKUNDE (LWI)

MODERNE TALEN-WETENSCHAPPEN (MWE)

MODERNE TALEN-WISKUNDE (MWI)

WETENSCHAPPEN-WISKUNDE (WWI)



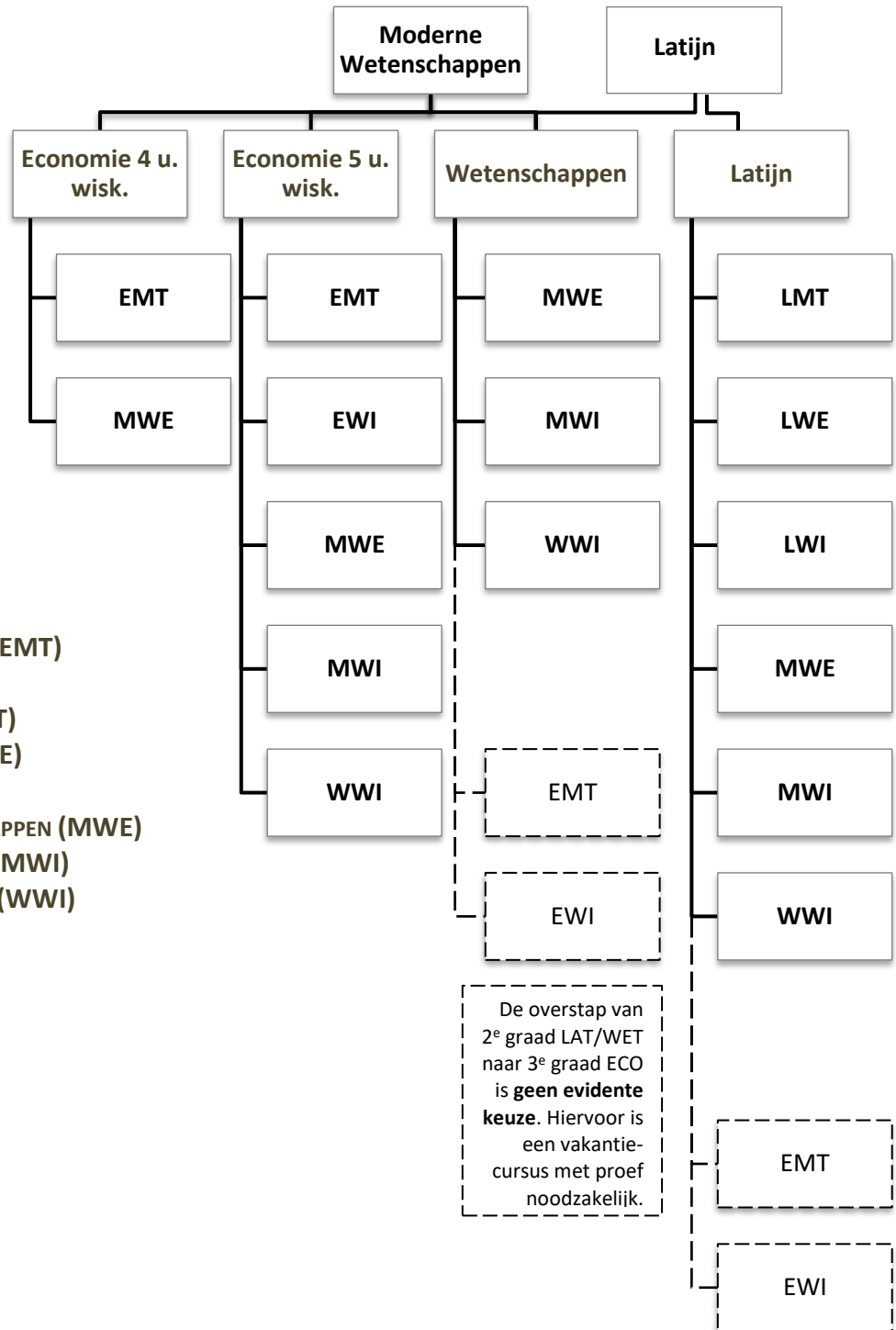
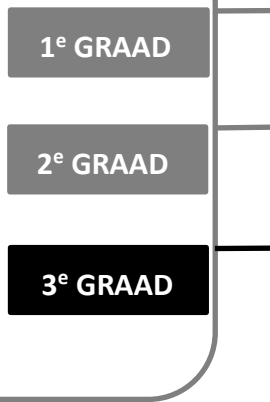

- ECONOMIE-MODERNE TALEN (EMT)
- ECONOMIE-WISKUNDE (EWI)
- LATIJN-MODERNE TALEN (LMT)
- LATIJN-WETENSCHAPPEN (LWE)
- LATIJN-WISKUNDE (LWI)
- MODERNE TALEN-WETENSCHAPPEN (MWE)
- MODERNE TALEN-WISKUNDE (MWI)
- WETENSCHAPPEN-WISKUNDE (WWI)

### 3.3 De lessentabellen in de derde graad 2020-2021

VAKKEN	5 <sup>e</sup> jaar										
	5EMT			5EWI	5LMT	5LWE	5LWI	5MWE		5MWI	5WWI
	accent talen	accent mens en maatschappij	accent wiskunde					accent talen	accent mens en maatschappij		
Katholieke godsdienst	2	2	2	2	2	2	2	2	2	2	2
Aardrijkskunde	1	1	1	1	2	1	1	2	2	1	2
Biologie				1	1	1	1	1	1	1	2
Chemie				1	2		1	2	2	1	2
Natuurwetenschappen	2	2	2								
Duits	3	2	3	1	3	1	1	3	2	3	
Economie	4	4	4	4							
Engels	3	3	3	2	3	2	2	3	3	3	2
Esthetica	1	1	1	1	1	1	1	1	1	1	1
Frans	4	4	4	3	4	3	3	4	4	4	3
Fysica				1		2	1	2	2	1	3
Geschiedenis	2	2	2	2	2	2	2	2	2	2	2
Latijn					4	4	4				
Lichamelijke opvoeding	2	2	2	2	2	2	2	2	2	2	2
Nederlands	4	4	4	4	4	4	4	4	4	4	4
Spaans	2		1	2				1		2	
Wetenschappelijk tek.											2 of 0
Wiskunde	3	3	4	6 of 8	3	6	8	4	4	6	6 of 8
Cultuurwetenschappen		1									
Gedragwetenschappen		2							2		
Informatica				2 of 0							
Totaal	33	33	33	33	33	33	33	33	33	33	33



VAKKEN	6 <sup>e</sup> jaar										
	6EMT			6EWI	6LMT	6LWE	6LWI	6MWE		6MWI	6WWI
	accent talen	Accent mens en maatschappij	accent wiskunde					accent talen	accent mens en maatschappij		
Katholieke godsdienst	2	2	2	2	2	2	2	2	2	2	2
Aardrijkskunde	1	1	1	1	1	1	1	1	1	1	1
Biologie				1	2	1	1	2	2	1	2
Chemie				1	2	1	1	2	2	1	2
Natuurwetenschappen	2	2	2			2					
Duits	3	2	3	1	3	1	1	3	2	3	1
Economie	4	4	4	4							
Engels	3	3	3	2	3	2	2	3	3	3	2
Esthetica	1	1	1	1	1	1	1	1	1	1	1
Frans	4	4	4	3	4	3	3	4	4	4	3
Fysica				1		2	1	2	2	1	3
Geschiedenis	2	2	2	2	2	2	2	2	2	2	2
Latijn					4	4	4				
Lichamelijke opvoeding	2	2	2	2	2	2	2	2	2	2	2
Nederlands	4	4	4	4	4	4	4	4	4	4	4
Spaans	2	1	1		2			1		2	
Wetenschappelijk tek.											2 of 0
Wiskunde	3	3	4	6 of 8	3	6	8	4	4	6	6 of 8
Cultuurwetenschappen		1									
Gedragwetenschappen		2							2		
Informatica				2 of 0							
Totaal	33	33	33	33	33	33	33	33	33	33	33

### **3.4 Toelichting bij de studierichtingen in de derde graad**

#### **➤ Studierichting Economie - moderne talen**

In deze studierichting staan twee studiedomeinen centraal: het ontwikkelen van economische inzichten en de studie van de talen. In de taalvakken (tot 16 uur per week) wordt je concrete communicatieve vaardigheid verder ontwikkeld. Tevens maak je kennis met de cultuur en de literatuur van de landen waar deze talen gesproken worden. Een grondige kennis van dat alles kan je communicatie bevorderen, je helpen bij het raadplegen van allerlei informatiebronnen en bijdragen tot je algemene ontwikkeling. In het vak ECONOMIE verwerf je inzicht in de (bedrijfs-)economische realiteit en vaardigheden om economische concepten kritisch te evalueren. Je zal merken dat bij het nemen van economische beslissingen met heel wat factoren rekening gehouden moet worden. Dat maakt economie juist zo boeiend.

Je komt in contact met de economische, politieke en ethische aspecten van het economisch handelen. Je krijgt een klare kijk op de werking van de economie en de impact ervan op de maatschappij.

Je talenkennis en de betere beheersing van het Nederlands komen van pas bij het analyseren en begrijpen van economische teksten.

#### **Leerlingenprofiel**

Deze richting is voor de leerling die:

- \* interesse heeft voor talen en de beheersing van vreemde talen belangrijk vindt.

Wil jij je woordenschat en grammaticale kennis verruimen en toepassen in spreekbeurten, discussies, schriftelijke communicatie ...? Al deze vaardigheden worden onmiddellijk in de praktijk gebracht.

- \* graag leest en interesse heeft voor cultuur en literatuur.

Via talrijke leesopdrachten maak je kennis met oude en nieuwe schrijvers in het Nederlands en in vreemde talen.

- \* oog heeft voor het ruime economische en maatschappelijke gebeuren om zich heen.

Wil je op zoek gaan naar verklaringen hiervoor en de samenhang leren ontdekken en begrijpen? Het vak economie biedt je daartoe ruime kansen.

- \* een algemene vorming nastreeft, zodat hij/zij ook in het hoger onderwijs ruime kansen krijgt.

## ➤ Studierichting Economie - wiskunde

Zoals de naam van deze richting zegt, ligt de klemtoon op twee vakgebieden. Dat belet echter niet dat ook de talen op een volwaardige wijze aan bod komen en dat er aandacht wordt geschonken aan de uitbouw van je algemene vorming.

In het vak ECONOMIE verwerf je inzicht in de (bedrijfs-)economische realiteit en vaardigheden om economische concepten kritisch te evalueren. Je zal merken dat bij het nemen van economische beslissingen met heel wat factoren rekening gehouden moet worden. Dat maakt economie juist zo boeiend. Je komt in contact met de economische, politieke en ethische aspecten van het economisch handelen. Je krijgt een klare kijk op de werking van de economie en de impact ervan op de maatschappij.

Het vak wiskunde (6 lessen of 8 lessen) biedt je de kans je abstract denkvermogen grondig te ontwikkelen. Er worden wiskundige oplossingsmethodes aangereikt die ook in andere vakken van pas zullen komen, onder andere in economie.

### Leerlingenprofiel

Deze studierichting is voor de leerling die:

- \* oog heeft voor de maatschappelijke en economische wereld om zich heen;
- \* geboeid is door de abstracte wereld van de wiskunde en daar tot nu toe goede cijfers voor behaald heeft;
- \* zich kan vastbijten in het analyseren van meer complexe problemen;
- \* over een stevige theoretische intelligentie beschikt.

## ➤ Studierichting Latijn - moderne talen

De studierichting Latijn-moderne talen mikt op een veelzijdige taalvorming. Terwijl de doorgedreven studie van de moderne talen (16 uur per week) je vooral oefent in het communicatieve aspect van de taal, legt de studie van het Latijn sterker de nadruk op de taalbeschouwing. Zowel in de oude als in de moderne talen, geniet ook de brede culturele vorming grote aandacht: de taal is niet enkel een doel op zich, maar ook een middel om diepgaand kennis te maken met de leefwereld en de culturele stromingen van de verschillende taalgebieden.

## Leerlingenprofiel

Deze studierichting is voor de leerling die:

- \* sterk onderlegd is in grammatica en taalstructuren.
- \* interesse heeft voor talen en de beheersing van vreemde talen belangrijk vindt.

Wil jij je woordenschat en grammaticale kennis verruimen en toepassen in spreekbeurten, discussies, schriftelijke communicatie ...? Al deze vaardigheden worden onmiddellijk in de praktijk gebracht.

- \* graag leest, interesse heeft voor cultuur en literatuur en ook geboeid is door het inhoudelijke aspect van menselijke communicatie.

Via talrijke leesopdrachten maak je kennis met oude en nieuwe schrijvers in het Nederlands en in vreemde talen. Je dient een ruime belangstelling te hebben voor de eigentijdse en oude cultuur, vooral vanuit een literaire invalshoek en ook geboeid te zijn door het inhoudelijke aspect van menselijke communicatie.

### ➤ Studierichting Latijn - wetenschappen

De studierichting Latijn-wetenschappen combineert een taalkundig-literaire component met een exact-wetenschappelijke. Door het contact met de taal, literatuur en cultuur van de Romeinen verruim je je tijds kader en je wereldbeeld en via de wetenschappen verdiep je je in de wetmatigheden die alle materiële verschijnselen beheersen. Beide componenten doen een beroep op het abstracte denkvermogen, op de methodische aanpak en op nauwgezetheid.

## Leerlingenprofiel

Deze studierichting is voor de leerling die:

- \* beschikt over een aanzienlijke basis van Latijnse taalkennis en over voldoende vertaalvaardigheid om de confrontatie met de antieke schrijvers verder te zetten;
- \* over voldoende wiskundige vaardigheid beschikt om mathematische formules in een wetenschappelijke context inzichtelijk toe te passen;
- \* gedreven wordt door een wetenschappelijke nieuwsgierigheid voor fysische, chemische en biologische vraagstukken.

### ➤ Studierichting Latijn - wiskunde

De eigenheid van de combinatie van Latijn met wiskunde ligt vooral in de doorgedreven vorming in logische denkprocessen die door beide componenten wordt nagestreefd. Via de taal en het getal word je op een bijzondere wijze geoefend in het accuraat redeneren, in het ontdekken van ordeningsprincipes en in de vaardigheid tot concluderen en structureren.

Inzake persoonlijkheidsvorming biedt de literaire en culturele studie van de Latijnse taal en beschaving een evenwichtige aanvulling bij de hoge mate van abstractie die eigen is aan de diepgaande studie van de wiskunde.

#### **Leerlingenprofiel**

Door het grote overwicht van wiskunde in het pakket van deze studierichting is ze vooral bedoeld voor de leerling die:

- \* de bereidheid heeft om zeer regelmatig te studeren en een groot doorzettingsvermogen heeft om de systematische opbouw van zowel Latijn als van wiskunde te kunnen realiseren;
- \* een voldoende stevige basis van de Latijnse taalkennis en voldoende vertaalvaardigheid heeft om de confrontatie met de antieke schrijvers verder te zetten.

### ➤ Studierichting Moderne talen - wetenschappen

De combinatie van een verbaal-literaire component met een exact-wetenschappelijke component staat borg voor een evenwicht tussen de specifiek humane en de exact-wetenschappelijke aspecten van de algemene vorming. Een grondige kennis van de vreemde talen maakt de toegankelijkheid tot wetenschappelijke literatuur in andere talen mogelijk. Tevens vergemakkelijkt een vlotte beheersing van vreemde talen de internationale wetenschappelijke contacten, wat interessant is met het oog op doorstroming in een wetenschappelijke studierichting van het hoger onderwijs.

#### **Leerlingenprofiel**

Deze studierichting is voor de leerling die:

- \* belangstelling heeft voor communicatie met de brede werkelijkheid van de levende en/of niet-levende materie via de biologie, de chemie en de fysica en met de menselijke werkelijkheid via de taal;

- \* in de combinatie van wetenschappen met moderne talen een middel ziet om wetenschappelijke literatuur in vreemde talen beter onder de knie te krijgen.

Alle leerlingen moeten beschikken over het nodige abstractievermogen en over de nodige aanleg voor doorgedreven taalvaardigheid en taalstudie.

### ➤ **Studierichting Moderne talen - wiskunde**

Deze studierichting biedt de combinatie van een verbaal-literaire en een exact-wetenschappelijke component. Het logisch-abstract denken wordt bevorderd door de wiskunde en in een doorgedreven studie van de taal. Het pakket moderne talen verhoogt de mogelijkheid om een cultureel-evenwichtige en tevens maatschappijgerichte vorming te verwezenlijken.

### **Leerlingenprofiel**

Deze studierichting is geschikt voor de leerling die:

- \* een stevige verbaal-literaire belangstelling toont en zich sterk aangetrokken voelt tot wiskunde en hierin een ruimere kennis wil verwerven;
- \* over een behoorlijk taalvermogen beschikt en de nodige aanleg tot wiskundig abstraheren bezit.

### ➤ **Studierichting Wetenschappen - wiskunde**

In de studierichting wetenschappen-wiskunde komt voornamelijk het exact-wetenschappelijke aan bod. Het abstracte van de wiskunde en de binding met de werkelijkheid en het concrete van de wetenschappen vullen elkaar hier op gepaste wijze aan.

Naast een vorming in logische denkprocessen ondersteunt de wiskunde de wetenschappelijke wetmatigheden en beïnvloedt in belangrijke mate het wetenschappelijk onderzoek.

Voor de verschillende wetenschappen (fysica, chemie en biologie) maken practica een belangrijk deel uit van het lessenspakket om de theorie op gepaste wijze aan de werkelijkheid te toetsen.

## Leerlingenprofiel

Deze studierichting is bedoeld voor de leerling:

- \* met belangstelling voor de eigen abstracte wereld van wiskunde en de verklaring van natuurverschijnselen;
- \* die goed logisch kan redeneren en de nodige verbanden kan leggen tussen de wetenschappen en de wiskunde;
- \* die voldoende interesse toont voor fysische, chemische en biologische verschijnselen en deze via practica beter wenst te doorgronden;
- \* die nauwgezet en methodisch kan werken bij het oplossen van oefeningen en bij het uitvoeren van experimenten.

### 3.5 Eigenheid van enkele vakken in de aso-studierichtingen

#### Het vak economie

Leerlingen die in de derde graad kiezen voor een studierichting met economie hebben in principe in de tweede graad reeds economie gevolgd. Dat is nodig, want je moet reeds over begrippenkennis en bepaalde vaardigheden beschikken om hierop verder te kunnen bouwen. Daarnaast wordt verwacht dat je belangstelling hebt voor economisch-maatschappelijke problemen en dat je analytisch en kritisch kan denken. Vanuit concrete situaties verwerf je verdere inzichten in de belangrijkste economische concepten en hun onderlinge verbanden. Daarnaast wordt je kritische ingesteldheid aangescherpt; zo leer je om feiten van opinies te onderscheiden, informatie te analyseren en interpreteren ...

Kennis en vaardigheden worden bijgebracht in twee deelvakken:

- Algemene economie

In de tweede graad ontdekke je de economie zoals ze zich voordoet in het dagelijkse leven. In de derde graad wordt diezelfde economie meer analytisch benaderd. Daardoor krijg je een beter inzicht in de kracht maar ook in de beperkingen van onze markteconomie.

Thema's die aan bod komen zijn: de prijsvorming, de inkomensverdeling, de rol van de overheid, het geldsysteem, de internationale economische relaties, inflatie en monetair beleid ...

- Bedrijfswetenschappen

In dit deelvak staan de bedrijven centraal. Tegenwoordig is de onderneming een netwerk van relaties tussen diverse belangengroepen (*stakeholders*) die samen de opdracht en de inhoud

van de onderneming bepalen. Vertrekkende vanuit deze vaststelling, worden verschillende aspecten (economische, juridische, boekhoudkundige en ethische) van bedrijfsvoering behandeld.

Binnen het vak economie is de economische werkelijkheid steeds dichtbij. Een actieve belangstelling hiervoor is een belangrijke troef. Je studies economie worden bekroond met een grote integratie-oefening ECOMAN in samenwerking met de faculteit economie van de KULeuven.

## Het vak Latijn

Wie kiest voor een studierichting met de optie Latijn, verlangt ernaar het taalkundige, het literaire en het culturele verder te onderzoeken en uit te diepen.

In de eerste en tweede graad was een steeds grondiger taalinzicht één van de streefdoelen van het vak Latijn. In het vierde jaar maakten jullie al kennis met authentieke teksten van Latijnse auteurs. Die lijn trekken we door naar de derde graad. Verschillende tekst-genres zullen aan bod komen: poëtische, retorische, historische, filosofische en ook juridische teksten. Op die manier vormt Latijn een mooie basis voor hogere studies, maar er is meer ...

Jullie maken kennis met een rijkdom aan literaire uitdrukkingmogelijkheden en worden geconfronteerd met verschillende invalshoeken van en op de realiteit. In de derde graad lezen we een aantal van de grootste werken uit de Latijnse literatuur. Die teksten bieden niet enkel een esthetisch plezier, maar hebben ook een grote filosofische, politieke, psychologische en algemeen menselijke waarde. Vele van onze “vanzelfsprekendheden” zullen worden in vraag gesteld, bediscussieerd en gerelativeerd, wat uiteindelijk bijdraagt tot een meer bewuste levenshouding.

Tenslotte worden bestudeerde teksten gesitueerd in een culturele ontwikkeling: Rome lijkt enerzijds schatplichtig aan de Griekse literatuur, maar is anderzijds een haast onuitputtelijke bron voor de Europese cultuur.



## **De vakkencomponent Moderne talen**

In de lessen moderne talen gaat de aandacht naar het ontwikkelen van communicatieve vaardigheden, de reflectie op taal en de kennismaking met anderstalige literatuur. De communicatieve vaardigheden worden in de ruime betekenis van het woord geïnterpreteerd: zowel productief (spreken en schrijven) als receptief (luisteren en lezen).

Door in contact te komen met een anderstalige wereld, met andere denkwijzen, gewoonten en normen kan je jouw persoonlijkheid sterk verrijken, de wereld ethisch bevragen, je eigen denk- en leefpatronen relativiseren en in hun juiste context beoordelen. Zo kan een beter begrip groeien voor andere culturen en een betere internationale verstandhouding.

Er wordt tijd besteed aan taalbeschouwing (reflectie op taal en inzicht in het functioneren ervan) met het oog op de kennis van de vereiste lexicale en grammaticale onderbouw van de taal.

De leerkrachten taal willen je ook leesplezier bijbrengen en ethische duiding en esthetische appreciatie van literaire teksten bijbrengen. Het autonoom leren lezen en je introduceren in de anderstalige literatuur zijn belangrijke doelstellingen. Vreemdetalenonderwijs speelt een grote rol bij het ontwikkelen van attitudes zoals spreekdurf, zelfvertrouwen, luisterbereidheid, beheersing van omgangsvormen, bereidheid om iets van zichzelf prijs te geven in een gesprek en zin voor precisie. De leerkrachten stimuleren het kritisch nadenken en argumenteren via debatten en discussies rond actuele thema's.

## **De vakkencomponent wetenschappen: biologie - chemie - fysica**

In de wetenschapsvakken biologie, chemie en fysica wordt de levende en/of niet-levende materie in al haar aspecten bestudeerd.

In iedere discipline wordt tijd en aandacht besteed aan het verzamelen van empirisch feitenmateriaal en aan de inzichtelijke verwerking ervan. Het verzamelen van dit materiaal gebeurt onder diverse specifieke vormen: experimentele waarneming in het schoollabo, veldwerk, bekijken van audiovisueel materiaal, gegevens opzoeken in tabellenboeken en andere naslagwerken.

De leerlingen worden grondig geoefend in het kritisch leren analyseren van dit feitenmateriaal.

Concreet betekent dit:

- het zien en formuleren van een probleem;
- het opstellen van een hypothese;
- het toetsen van de hypothese door experimenten;
- het logisch beredeneren van de vaststellingen;
- het formuleren van besluiten (verbanden leggen).

De leerkrachten willen je trainen om volgens de weg van de inductie verklaringen te leren geven voor natuurwetenschappelijke verschijnselen. De wetenschappelijke vorming stelt je in staat om visies en beslissingen in verband met ethisch-maatschappelijke problemen kritisch te evalueren.

## Het vak natuurwetenschappen

*(voor studierichting Economie-moderne talen en Latijn-moderne talen)*

Terwijl in de meer wiskundige en wetenschappelijke richtingen “wetenschap voor de wetenschapper van morgen” wordt gebracht, gaat voor het vak natuurwetenschappen de aandacht naar “wetenschap voor de burger van morgen”.

Biologie, chemie en fysica worden - gespreid over het vijfde en zesde jaar - geïntegreerd aangeboden via vier contexten:

- 1) materie, energie en leven;
- 2) gezondheid en voeding;
- 3) verkeer en veiligheid;
- 4) evolutie en informatieoverdracht.

Het oplossen van vraagstukken en het hanteren van formules blijven beperkt. De leerstof wordt eerder toegepast op situaties uit het dagelijkse leven. Hierdoor valt het strikte onderscheid tussen de drie wetenschapsdomeinen weg. Het dagdagelijkse leven is immers ook een hand in hand gaan van biologie, chemie en fysica.

## Het vak wiskunde

Wiskunde is de wetenschap van het abstracte en deductieve denken en gebruikt hiervoor een symbolentaal. Steeds is er een evenwicht tussen wiskunde die bedreven wordt om zichzelf en de toegepaste wiskunde die dienende wetenschap is voor uiteenlopende disciplines, waarvoor zij oplossingsmethodes en denkmodellen levert.

In de studierichtingen met de component wiskunde klimt het onderwijs in de wiskunde naar een vrij hoog niveau van algemeenheid en abstractie.

De algebra ontwikkelt algoritmen voor het oplossen van vergelijkingen, ongelijkheden en stelsels daarvan.

De meetkunde ontwikkelt het inzicht in ruimtelijke situaties en de kennis van de belangrijkste lichamen en hun inhouds- en oppervlakteformules.

De analyse ontwikkelt technieken om het gedrag van functies van een variabele te bestuderen en te beschrijven.

Statistiek geeft methodes voor het verzamelen, verwerken en interpreteren van gegevens.

Kansberekening ontwerpt technieken om te komen tot verantwoorde voorspellingen en beslissingen.

Het leren mathematiseren van problemen is fundamenteel.

De zeer specifieke taal traint de nauwgezetheid, nauwkeurigheid en inzet van de leerlingen.

Wiskunde is een vak waarin het denken in al zijn aspecten ruim aan bod komt. Door zijn deductieve opbouw en zijn aandacht voor het oplossen van problemen stelt het bovendien hoge eisen op het vlak van inzicht, doorzettingsvermogen, kritische zin en studie-ijver. De wiskundige werkwijze, steunend op de principes van eenvoud en zuinigheid, en het esthetische, zowel van een redenering als van een figuur, kunnen bijdragen tot een houding van verwondering en bewondering voor de vele merkwaardigheden die zich voordoen in de wereld van getal en vorm.

## De vakken gedrags- en cultuurwetenschappen

Wie kiest voor de vakken gedrags- en cultuurwetenschappen is geïnteresseerd in de dagelijkse realiteit, de (complexe) samenleving, intermenselijke contacten, kunst en cultuur. Tijdens deze lessen toets je eigen ervaringen en de actualiteit aan theorieën uit de psychologie, sociologie, filosofie, antropologie, communicatiewetenschappen, politieke wetenschappen, kunstwetenschappen ...

Zo zoek je binnen het vak GEDRAGSWETENSCHAPPEN het antwoord op een aantal vragen en bestudeer je hoe de mens en maatschappij hiermee omgaan. Een aantal begrippen die aan bod komen:

- Identiteit: Welke verschillende soorten identiteit bestaan er? Hoe ontwikkelen deze zich? Welke omgevingsfactoren hebben een invloed op de identiteitsontwikkeling? Hoe uiten mensen hun identiteit? Wat is jongerencultuur?
- Afwijkend gedrag: Wat versta je onder afwijkend gedrag? Wat zijn de oorzaken van dit gedrag?

- Diversiteit: Welke aangeboren of aangeleerde verschillen bestaan er tussen mensen? Wat is maatschappelijke diversiteit?
- Conflict en geweld: Welke verschillende soorten conflicten bestaan er? Wat is geweld? Welke soorten bestaan er?

Tijdens de les CULTUURWETENSCHAPPEN ga je dieper in op een selectie uit deze thema's:

- Media: Welke rol spelen de media in onze maatschappij? Wat is het belang van persvrijheid en vrije meningsuiting? Beïnvloedt de overheid media? Wat is propaganda? Hoe werkt censuur?
- Filosofie: Wat is filosofie? Waarover kan men filosoferen? Wat is het verschil tussen goed en kwaad? Welke relatie bestaat er tussen de waarheid en de wetenschap?
- Politiek en justitie: Hoe worden het Vlaamse en federale parlement gevormd? Hoe werken deze? Hoe zit ons juridische systeem in elkaar? Met welke uitdagingen worden onze politiek en justitie vandaag geconfronteerd?
- Kunst: Hoe evolueerde kunst doorheen de tijd? Welke functie heeft kunst binnen onze maatschappij?

Bij het behandelen van deze thema's onderzoek je steeds actuele en historische voorbeelden. Je scherpt je analytische en kritische vaardigheden aan, je leert over al deze onderwerpen je eigen mening vormen, formuleren en beargumenteren en je ontwikkelt hierdoor nog meer de communicatieve vaardigheden die binnen de component 'moderne talen' een belangrijke rol spelen.

### 3.6 Hoe verantwoord kiezen?

De studiekeuze die je maakte op het einde van de eerste graad bepaalde al grotendeels je keuze van de derde graad. Bepaalde vakken in een aantal studierichtingen van de derde graad eisen een noodzakelijke voorkennis, die je enkel kan verworven hebben als in de tweede graad dit vak voorkwam in de studierichting die je volgde. Hetzelfde geldt voor het hoger onderwijs. Je keuze nu bepaalt de keuzemogelijkheden voor later.

#### **Aanwijzingen voor je studiekeuze**

Je schoolresultaten geven belangrijke aanwijzingen of je aan die voorwaarden al dan niet voldoet.

Hou bij je studiekeuze op een positieve manier rekening met je schoolresultaten. Ook het advies van de klassenraad, dat ernstig moet genomen worden, is een aanwijzing.

### **Een keuze naar de toekomst**

In principe geven alle aso-studierichtingen toegang tot alle vormen van hoger onderwijs. Het is niet enkel belangrijk welke studierichting je gevolgd hebt, maar ook hoe je ze gevolgd hebt.

Ben je uitgegroeid tot iemand die wat voor studeren voelt?

Wil je je verder voor deze studie inzetten?

Kan je goed logisch denken en beredeneerde oplossingsmethoden opstellen?

Ben je bedreven in het maken van een synthese, waarin hoofdzaken van bijzaken onderscheiden worden?

Probeer je studiekeuze voor de derde graad te maken vanuit je eigen interesse en benut ten volle je mogelijkheden.

### **3.7 Wat na de derde graad?**

In de loop van het laatste jaar van de derde graad zullen we je, in samenwerking met het CLB-centrum, informeren over alle studiemogelijkheden na het secundair onderwijs.

Tijdens het tweede semester worden tal van activiteiten georganiseerd om je degelijk te informeren over de studies aan de hogescholen en aan de universiteit en de kansen op de arbeidsmarkt na het behalen van je diploma secundair onderwijs.

De klassenraad zal je studiekeuze toetsen aan je studieresultaten, je inzet en je motivatie, opdat je je talenten optimaal kan laten renderen. In een gesprek met jou en je ouders kunnen de verwachtingen van de klassenraad besproken worden.

#### **Vorbereiding toelatingsproef geneeskunde en tandheelkunde**

Leerlingen die wensen deel te nemen aan de toelatingsproef geneeskunde en tandheelkunde kunnen van de leerkrachten wiskunde en wetenschappen extra ondersteuning verwachten. Inspelend op de specifieke noden van de leerling worden bepaalde leerstofdelen herhaald en/of uitgediept. Als gerichte voorbereiding worden typevragen opgelost.

## 4. Inschrijvingsbeleid in onze school

### 4.1 Herbevestiging van de inschrijving

De leerlingen uit het vierde jaar die een oriënteringsattest A behaald hebben, moeten hun inschrijving voor het vijfde jaar herbevestigen bij het afhalen van het rapport op 30 juni 2020 en ten laatste op 3 juli 2020. Leerlingen met een oriënteringsattest B kunnen ook in onze school hun inschrijving herbevestigen voor het vijfde jaar voor zover er geen beperkingen zijn aangegeven voor de basisopties van het vijfde jaar in onze school.

### 4.2 Inschrijving van instromers

Ben je een instromer van het tweede tot het zesde jaar, dan is een inschrijving mogelijk na een gesprek met de directie. In sommige gevallen is een toelatingsklassenraad verplicht.

Het inschrijvingsgesprek gebeurt enkel in het Nederlands. Indien je ouders de Nederlandse taal onvoldoende spreken of begrijpen, moeten ze zich laten vergezellen door een tolk (dit is een meerderjarige persoon naar keuze).

Breng je identiteitskaart en je rapport mee.

## 5. Leerlingen- en studiebegeleiding

### 5.1 Verschillende invalshoeken van zorg voor de leerlingen

- \* leezorg
- \* leerloopbaanbegeleiding
- \* kwaliteitszorg
- \* zorg voor veiligheid
- \* zorg voor welzijn en welbevinden
- \* pastorale zorg
- \* gezondheidszorg
- \* socio-emotionele zorg
- \* zorg voor leerlingen met een specifieke onderwijsbehoefte

## **5.2 Zorg tijdens allerhande activiteiten**

- \* onthaalactiviteiten
- \* lesactiviteiten
- \* remediëringmomenten tijdens de middagpauze of na schooltijd op vrijwillige basis, na afspraak (niet systematisch georganiseerd)
- \* extra activiteiten: culturele, pastorale, sport, milieu, ...
- \* extra-murosactiviteiten

## **5.3 Leerlingenbespreking**

### **5.3.1 Cel leerlingenbegeleiding**

Iedere week vergaderen directie, zorgcoördinator, jaarcoördinatoren en CLB-medewerker per graad.

Ze bespreken de problemen en moeilijkheden van de voorbije week wat betreft leer- en leefattituden van leerlingen, afwezigheids- en spijbelproblematiek, hoe leerlingen kunnen bijbenen na langdurig ziek zijn ... Ook leerlingen met langdurige leer- en/of socio-emotionele problemen worden opgevolgd.

### **5.3.2 Klassenraden**

Om je beter te leren kennen en je te begeleiden komen de leerkrachten minstens éénmaal per trimester samen in een vergadering, “de klassenraad” genoemd.

De klassenleraar leidt de klassenraad.

Bij het begin van het schooljaar delen de leerkrachten hun eerste ervaringen met hun collega-lesgevers in dezelfde klas.

In de begeleidende klassenraad wordt de gang van zaken in de klas besproken en ook de pedagogische aanpak van de leerlingen die met leer- of aanpassingsmoeilijkheden kampen.

Bij onvoldoende studieresultaten worden de oorzaken opgespoord en wordt een voorstel tot remediëring uitgewerkt.

### **5.3.3 Oudercontacten**

Tijdens de oudercontacten worden je studieresultaten en de eventuele initiatieven rond remediëring met jou en je ouders besproken. Ook je leefattituden kunnen ter sprake gebracht worden.



## 6. Leerlingenevaluatie

### 6.1 Rapporten dagelijks werk en syntheserapporten

In de loop van het vijfde leerjaar krijg je vijf rapporten dagelijks werk en twee syntheserapporten. De rapporten geven zowel je studieresultaten als je leef- en leerattituden weer.

### 6.2 De evaluerende klassenraad

Op het einde van het eerste en tweede trimester wordt er voor elke klas een evaluerende klassenraad gehouden. De studieresultaten en -vorderingen worden besproken. Als de overgang naar een hoger leerjaar in het gedrang komt, krijg je een schriftelijke waarschuwing.

Deze schriftelijke waarschuwing is meteen een uitnodiging voor een ernstig overleg tussen de afgevaardigden van de klassenraad, je ouders en jezelf.

### 6.3 De delibererende klassenraad

Het is de voltallige klassenraad die op het einde van het derde trimester beslist of je geslaagd bent en mag overgaan naar een hoger leerjaar.

Deze delibererende klassenraad geeft je dan een oriënteringsattest en formuleert een studieadvies voor het volgende schooljaar.

Het oriënteringsattest (met bijgevoegd advies) geeft aan welke basisoptie of studierichting je in het volgende schooljaar kan volgen.

Een A-ATTEST bepaalt dat de leerling met vrucht geslaagd is en in principe in een hoger leerjaar alle basisopties of studierichtingen mag kiezen.

Een B-ATTEST bepaalt dat de leerling met vrucht geslaagd is, maar dat hij/zij in een hoger leerjaar bepaalde opties of studierichtingen niet mag volgen.

Een B-attest is niet meer van toepassing in de derde graad!

Een C-ATTEST bepaalt dat de leerling niet geslaagd is en dat hij/zij dus het jaar moet overzitten.

## 7. Praktisch

### 7.1 Algemeen schoolreglement

In de planningsagenda staat het schoolreglement waarin het opvoedingsproject van de school, de schoolorganisatie, de wederzijdse rechten en plichten van de leerling, ouders en school uitvoerig worden beschreven. Dit schoolreglement wordt voor akkoord door jou en je ouders ondertekend bij het begin van het schooljaar.

### 7.2 Openingsuren van de school

De school is toegankelijk vanaf 7 u. 's ochtends tot 18 u. 's avonds (op woensdag tot 12.30 u.). Leerlingen die vóór 8 u. of na 17 u. op school zijn, gaan naar de polyvalente zaal van de basisschool. Voor opvang en toezicht dient in dit geval betaald te worden.

- Ochtendbewaking van 7 u. tot 8 u.: 1 euro per half uur
- Avondbewaking na 17 u. tot 18 u.: eerste half uur: 1 euro daarna per begonnen kwartier: 0,50 euro

Vanaf 8 u. begeven de leerlingen zich naar de speelplaats van het secundair. Leerlingen die langer dan 15 minuten na het einde van de lessen nog op school zijn, moeten naar het lokaal C02 voor de avondstudie.

### 7.3 Dagorde

De lessen gaan door op:

- \* maandag van 8.30 u. tot **16.25 u.**
- \* dinsdag van 8.30 u. tot 15.35 u.
- \* woensdag van 8.30 u. tot 12.05 u.
- \* donderdag van 8.30 u. tot 15.35 u.
- \* vrijdag van 8.30 u. tot 15.35 u.

De leerlingen zijn elke dag uiterlijk om 8.25 u. op de speelplaats aanwezig.

### 7.4 Studie

Er is gratis studiegelegenheid na schooltijd tot 17 u. voor alle leerlingen die het wensen. Leerlingen/ouders tekenen hiervoor in bij het begin van het schooljaar. Op woensdag is er geen namiddag- of avondstudie.



## **7.5 Secretariaat**

Voor alle administratieve regelingen zoals studiebeurs, schoolrekeningen, afwezigheidsattesten, busabonnementen, verzekeringen, ongevallen ... kan je terecht in het leerlingensecretariaat (lokaal A04).

## **7.6 Boeken en schriften**

De lijst van de nodige handboeken en werkboeken voor het vijfde jaar zal vanaf 24 juni te raadplegen zijn via Smartschool.



Een externe firma zorgt voor de toelevering van handboeken en werkboeken. Je surft naar [www.iddink.be](http://www.iddink.be) en logt in met de schoolcode. Na registratie kan je de juiste optie aanklikken en de boeken en werkboeken bestellen. De boeken worden thuis of op een alternatief adres geleverd. De betaling wordt rechtstreeks met Iddink afgehandeld.

Bestel deze boeken en werkboeken **tussen 24 juni en 5 juli** om er zeker van te zijn dat ze eind augustus geleverd zijn. Schriften, mappen, toetsenbladen en andere schoolbenodigdheden kunnen eventueel op school aangekocht worden.

## **7.7 Schoolrekening**

De schoolrekeningen worden aan de leerlingen meegegeven einde eerste trimester, einde tweede trimester en midden juni. Behalve voor zwemmen, fotokopieën en de abonnementen op niet-verplichte tijdschriften is er op de schoolrekening een korting van 10% vanaf het derde kind van het gezin in het SGI (secundair).

De richtprijs (kostprijs voor een heel schooljaar):

5<sup>e</sup> jaar SO ongeveer 550 euro (Iddink inbegrepen)

6<sup>e</sup> jaar SO ongeveer 570 euro (Iddink inbegrepen)

## **7.8 Schoolverzekering**

Hoewel de school niet verplicht is de leerlingen te verzekeren voor lichamelijke schade voor ongevallen op weg van en naar de school en voor activiteiten (lessen, studiereizen, projecten ...) door de school georganiseerd, heeft zij toch een dergelijke verzekering afgesloten. Wij bieden deze gratis aan.

Bij ongevallen op de schoolweg als zwakke weggebruiker (fietser/voetganger) waarbij een voertuig betrokken is, is er steeds een wettelijke vergoedingsplicht van de wettelijke aansprakelijkheidsverzekeraar motorrijtuigen (groene kaart). Voor deze ongevallen kan u

beroep doen op uw persoonlijke rechtsbijstandverzekering voor de meest ruime vergoeding. Indien u voor deze ongevallen toch aangifte doet aan de schoolpolis zal de verzekeraar van de school bij wijze van voorschotten tussenkomen, conform de overeengekomen voorwaarden.

### **7.9 Rafter**

De leerlingen brengen een lunchpakket mee en kunnen in de rafter van de school plat water, spuitwater en cola zero in glazen flessen aankopen (kostprijs 0,60 euro).

Het lunchpakket wordt het liefst in een brooddoos meegebracht. We vragen ook blik, brik of folie te vermijden.

Op woensdag (bij schoolsport en andere activiteiten) is er de mogelijkheid om in het leerlingensecretariaat een belegd broodje te bestellen; de bestelling moet vóór 8.30 u. gebeuren.

### **7.10 Centrum voor leerlingenbegeleiding (CLB)**



**CLB Halle**

Onze school wordt begeleid door het Vrij CLB Halle, Ninoofsesteenweg 7 - 1500 Halle  
Tel. 02 356 55 23.

De CLB-medewerker is elke dinsdag aanwezig op de school. Je kan telefonisch of via Smartschool een afspraak maken.

### **7.11 Extra activiteiten**

Naast de excursies en de studiereizen worden ook nog meerdere religieuze, culturele, socio-culturele en sportieve activiteiten in onze school ingericht:

- \* bezinningsdagen en pastorale acties
- \* sociale acties
- \* duurzame ontwikkeling
- \* filmforum
- \* gezondheidshappening
- \* naschoolse sport/middagsport/scholenveldloop/Pajot-Jogging
- \* sportdagen
- \* fietsproject
- \* workshops voor muziek
- \* toneelvoorstellingen

- \* milieuwerkgroepen
- \* goesting: cultuurgroep voor en door leerlingen
- \* leerlingenraad

Sommige activiteiten zijn verplicht, andere zijn vrijblijvend (zie schoolreglement).

### **7.12 Internet**

In de computerklas van de school krijg je de kans om onder toezicht van een leerkracht taken te maken. Dit kan na afspraak met de ICT-coördinator.

### **7.13 Infoflash**

In dit tweemaandelijks infoblad vinden jij en je ouders alle concrete info voor deze periode.

### **7.14 E-learning**



Het elektronisch leerplatform Smartschool (SmS) is het informatie- en communicatiekanaal bij uitstek tussen de school, de leerlingen en de ouders. Via Smartschool worden lessen, taken, opdrachten, mededelingen van allerlei aard, cijfers van toetsen, taken en rapporten gepubliceerd. De inloggegevens (gebruikersnaam en wachtwoord) van leerling en van ouders blijven behouden zolang je als leerling op school bent ingeschreven. De kostprijs van ongeveer 6 euro wordt door de school betaald.

### **7.15 Naschoolse sport**

Onder begeleiding van enkele sportieve leerkrachten wordt op onze school heel wat naschools gesport. De doelstelling hiervan is om sportmogelijkheden in zoveel mogelijk sportdomeinen aan te bieden en dit zowel recreatief als competitief.

We streven ernaar drempels te overwinnen waardoor de leerlingen nu en later gemakkelijker de stap tot sport en gezonde bewegingsvormen in hun vrije tijd zullen zetten.

Bijna dagelijks wordt middagsport aangeboden voor de eerste graad; het zijn hoofdzakelijk interklassentornooien in diverse sporten.

Op woensdagnamiddag organiseren wij wekelijks sportactiviteiten: ijschaatsen, zwemmen, ski, atletiek, veldlopen, voetbal, basketbal,

volleybal, tafeltennis, badminton, tennis, baseball, arrow-tag, bumperbal, mountainbike, eenwielerinitiatie ...

De sportiefste leerlingen en de sportiefste klas worden op het einde van het schooljaar met een gratis uitstap beloond.

De leerlingen die regelmatig aan deze sportactiviteiten willen deelnemen, kunnen zich een schoolsportkaart (30 euro) aanschaffen, waardoor een volledig schooljaar zonder extra kosten kan worden gesport.

Reeds jaren neemt de school deel aan de Pajot-Jogging in samenwerking met de gemeente Lennik, Moev, het Rode Kruis ... Deze jogging, waaraan meer dan 2000 leerlingen, ouders en sympathisanten deelnemen, vindt een grote weerklank in Lennik en omgeving.



### **7.16 Jeugdkampen - jeugdreezen**

Voor de leerlingen van de derde graad wordt tijdens de vakantie een meerdaagse reis naar Parijs of Londen (vijfdejaars) en Italië of Spanje (zesdejaars) ingericht.

## 7.17 Leerlingenmobiliteit

**S**stappers

**T**trappers

**O**openbaar vervoer

**P**privaat vervoer (carpool)

Ongeveer 3% van onze leerlingen komt **te voet** naar school.

**T**trappers

Zowat 25 à 30% van de leerlingen komt geregeld met de **fiets** naar het SGI.

In de omgeving van de school zijn de fietsvoorzieningen tamelijk goed. Met de politiezone Pajottenland en de gemeente Lennik heeft de school een convenant afgesloten om te werken aan de verkeersveiligheid en om acties op het getouw te zetten die de mobiliteit van de fietsers en de voetgangers kunnen bevorderen. In het tweemaandelijks infoblad voor leerlingen en ouders, “Infoflash”, worden tips gegeven die bijdragen om zich “veilig in het verkeer” te gedragen. Voor mogelijke fietsroutes verwijzen we naar de wegenkaart op de speelplaats (zie toegang blok C). Je kan in de school steeds inlichtingen inwinnen i.v.m. veilige routes naar het SGI. Het gebruik van een fietshelm en een fluohesje geniet onze voorkeur.

**O**openbaar vervoer

De leerlingen die verder van de school wonen, kunnen gebruikmaken van het **busvervoer** georganiseerd door de school zelf en busvervoer door De Lijn.

- 21 % van de leerlingen maakt gebruik van de schoolbus. De kostprijs voor het schoolbusabonnement hangt af van de afstand tot de school. De leerlingen die slechts sporadisch van de schoolbussen willen gebruikmaken, kunnen bustickets kopen in het winkeltje F-01.
- 40 % van de leerlingen maakt gebruik van de lijnbussen.

De **BuzzyPazz** is een abonnement voor jongeren tot en met 24 jaar. Met een Buzzy Pazz mag je zeven dagen op zeven onbeperkt reizen met elke bus en tram van De Lijn in heel Vlaanderen (kostprijs 2020: € 215).

Als je een Buzzy Pazz van “De Lijn” wenst, dien je hiervoor een aanvraagformulier in te vullen via de website: [www.delijn.be](http://www.delijn.be). Koop je binnen hetzelfde gezin meerdere jaarabonnementen met eenzelfde startdatum, dan krijgt het tweede kind in het gezin 20% korting. Vanaf een derde jaarabonnement betaal je slechts 55 euro + 5 euro administratiekost.

**Aandacht:** ben je nog geen 12 jaar dan kost de Buzzy Pazz maar 55 euro. Je hebt er alle belang bij om de Buzzy Pazz tijdig en nog net vóór je 12<sup>e</sup> verjaardag aan te vragen! (tip voor wie tijdens de vakantie verjaart!) De Lijn biedt gratis ouder-kindtickets aan om het traject naar school uit te proberen. Info op <http://school.buzzynet.be/scholen/125211/1> Hier kan je de weg van thuis naar school opzoeken en het gratis ouder-kindticket bestellen.



Bijna 1% van de leerlingen komt met de **motorfiets** of de **brommer** naar school.

Ongeveer 16% van de leerlingen wordt met de **wagen** naar school gebracht. De leerlingen die met de wagen gebracht worden, worden het best afgezet op het dorpsplein of op de parking van het voetbalveld (KFC Processiestraat) van Sint-Martens-Lennik waardoor het fileprobleem wordt aangepakt en de veiligheid van de leerlingen wordt verhoogd.



## **7.18 Busvervoer**

Uurregeling en haltes vind je op [www.sgilennik.com](http://www.sgilennik.com)  
De uurregeling en de haltes zijn onder voorbehoud.

### **7.18.1 Busritten in eigen beheer**

BUS 1: LENNIK - STRIJTEM - EIZERINGEN

BUS 2: LENNIK - PAMEL

BUS 3: LENNIK - BORCHTLOMBEEK - LIEDEKERKE - WAMBEEK - SCHEPDAAL

BUS 4: LENNIK - VLEZENBEEK - NEGENMANNEKE - RUISBROEK - LENNIK

BUS 5: LENNIK - ELINGEN - BREEDHOUT - SINT-PIETERS-LEEUEW - LENNIK

### **7.18.2 Aanbod vanwege De Lijn Vlaams-Brabant**

8 lijnbussen verzorgen een leerlingenophaaldienst tot aan de SGI-schoolcampus (Schapenstraat - Doelestraat).

LIJN 118: BRUSSEL - ANDERLECHT (GOEDE LUCHT) - ITTERBEEK -  
SINT-ANNA-PEDE - SINT-GERTRUDIS-PEDE - SCHEPDAAL - SGI

LIJN 142: BRUSSEL - ANDERLECHT (ERASMUS) - VLEZENBEEK - GAASBEEK -  
SINT-KWINTENS-LENNIK - SGI

LIJN 144: BRUSSEL, ZUID - ANDERLECHT - SINT-PIETERS-LEEUEW - PEPINGEN -  
KESTER - LEERBEEK - SGI

LIJN 160: EDINGEN - HERNE - LEERBEEK - SGI

LIJN 162: LEERBEEK - GOOIK - SINT-KWINTENS-LENNIK - SGI

LIJN 164: PEPINGEN - HEIKRUIS - LEERBEEK - SGI

LIJN 165: ASSE - TERNAT - SGI - LEERBEEK

LIJN 502: GOOIK - OETINGEN - VOLLEZELE - KESTER - LEERBEEK - SGI

## 8. De scholengemeenschap “Kardinaal Cardijn”



Op 1 september 1999 werd de scholengemeenschap “Kardinaal Cardijn” opgericht.

Tot deze scholengemeenschap behoren de volgende scholen:

- Don Bosco Halle
- Heilig-Hart & College Halle
- Immaculata Maria-Instituut Roosdaal (OZCS West-Brabant)
- Onze-Lieve-Vrouwinstituut Sint-Genesius-Rode
- Sancta Mariainstituut Lembeek (OZCS West-Brabant)
- Sint-Godelieve-Instituut Sint-Martens-Lennik (OZCS West-Brabant)
- Sint-Victorinstituut Alsemberg

# SGI-INFOAVOND

DINSDAG 28 APRIL 2020

## Programma infovergaderingen

18 u.: infomoment over de basisopties voor het tweede jaar SO  
in lokaal F02

18 u.: infomoment over de studierichtingen voor het vijfde jaar SO  
in lokaal S108b

19.30 u.: infomoment over de studierichtingen voor het derde jaar SO  
in lokaal F02

## Instaplessen economie/chemie

Voor de leerlingen van het tweede naar het derde jaar SO

17.30 u. - 18.20 u. : - instaples economie in lokaal E08  
- instaples chemie in lokaal E11

18.30 u. - 19.20 u. : - instaples economie in lokaal E08  
- instaples chemie in lokaal E11

## Persoonlijke notities